

RAMFAN GX310



**Certifié CE et AMCA
Conforme NF EN ISO 12100/2011
EN ISO 13857/2008**

Le ventilateur RAMFAN GX310 est équipé du système *PowerStream*® qui génère un cône d'air puissant et concentré. Le ventilateur peut donc être éloigné des ouvrants. Le niveau sonore est réduit à l'intérieur du bâtiment et le personnel peut intervenir plus aisément, sans risque de collision avec la machine.

mobilité

- La large poignée rabattable facilite la manutention et le rangement.
- Léger : 37kg, il est manipulable par un seul homme.
- Les semi-pneumatiques en uréthane de marque Wide-trac roulent aussi bien sur les terrains boueux que les surfaces irrégulières.

résistant

- Turbine à 9 pales construite en polymère pour accroître la résistance des pales.
- Le cadre / châssis est protégé par une peinture epoxy rouge incendie.

Fiabilité

- Moteur HONDA GX160

Inclinaison

- Inclinaison de 0 à 18°

Garantie : ventilateur 36

Caractéristiques

Moteur	HONDA GX160
Puissance	4,8Hp / 3,5kW
Autonomie	2h06min
Dimension turbine	46cm (= 18 pouces) – 9 pales
Débit à l'air libre	45 300 m ³ / heure
Débit AMCA	28 846 m ³ / heure
Poids avec 1 batterie	37kg
Dimensions (H x l x P)	55 x 55 x 50cm
Niveau sonore	100dB à 1 mètre / 95dB à 3 mètres

Référence

104 00 13

Désignation

Ventilateur GX310

Accessoires



Gaine renforcée

Gaine spiralée de diamètre 400mm, livrée avec son sac de transport. Les gaines se connectent au GX310 via un adaptateur fourni. Disponible en deux longueurs : 4,6m et 7,6m

LOT n°4 : ventilateurs opérationnels

1.4.1



Brumisateur

Brumisateur intégré .
Performances : 7 litres/min à 6,9bar -

Référence	Désignation
114 00 02	Gaine longueur 4,6m avec adaptateur
114 00 03	Gaine longueur 7,6m avec adaptateur
114 00 04	Option brumisateur intégré

Pièces détachées

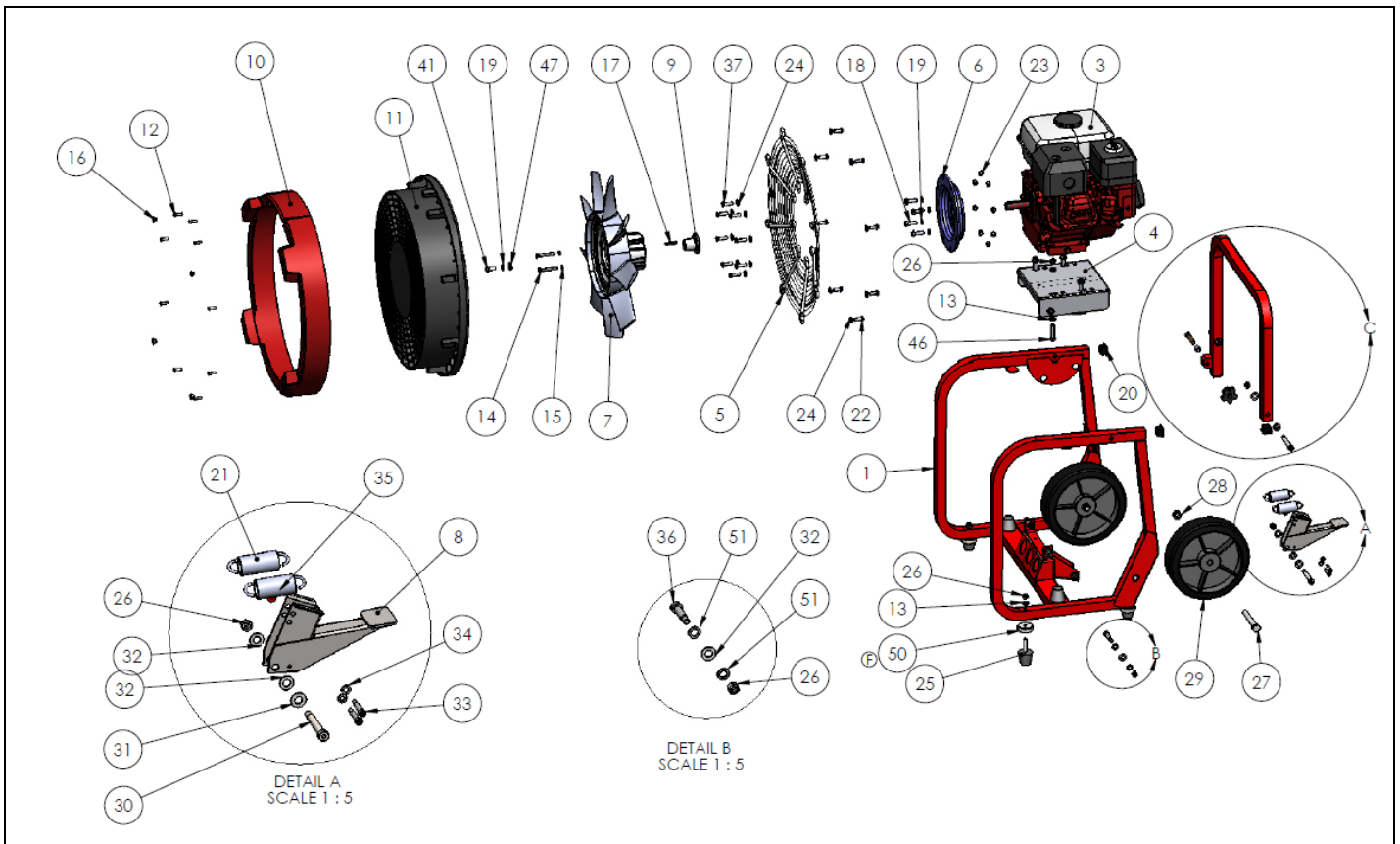

Item	Référence	Désignation	Quantité
7	000 00 65	Turbine 9 pales	1
10	000 00 63	Coiffe	1
11	000 00 64	Carter de turbine	1
25	000 00 61	Silentbloc	6
29	000 00 66	Roue	2
50	000 00 62	Rondelle	4

LOT n°4 : ventilateurs opérationnels

1.4.1

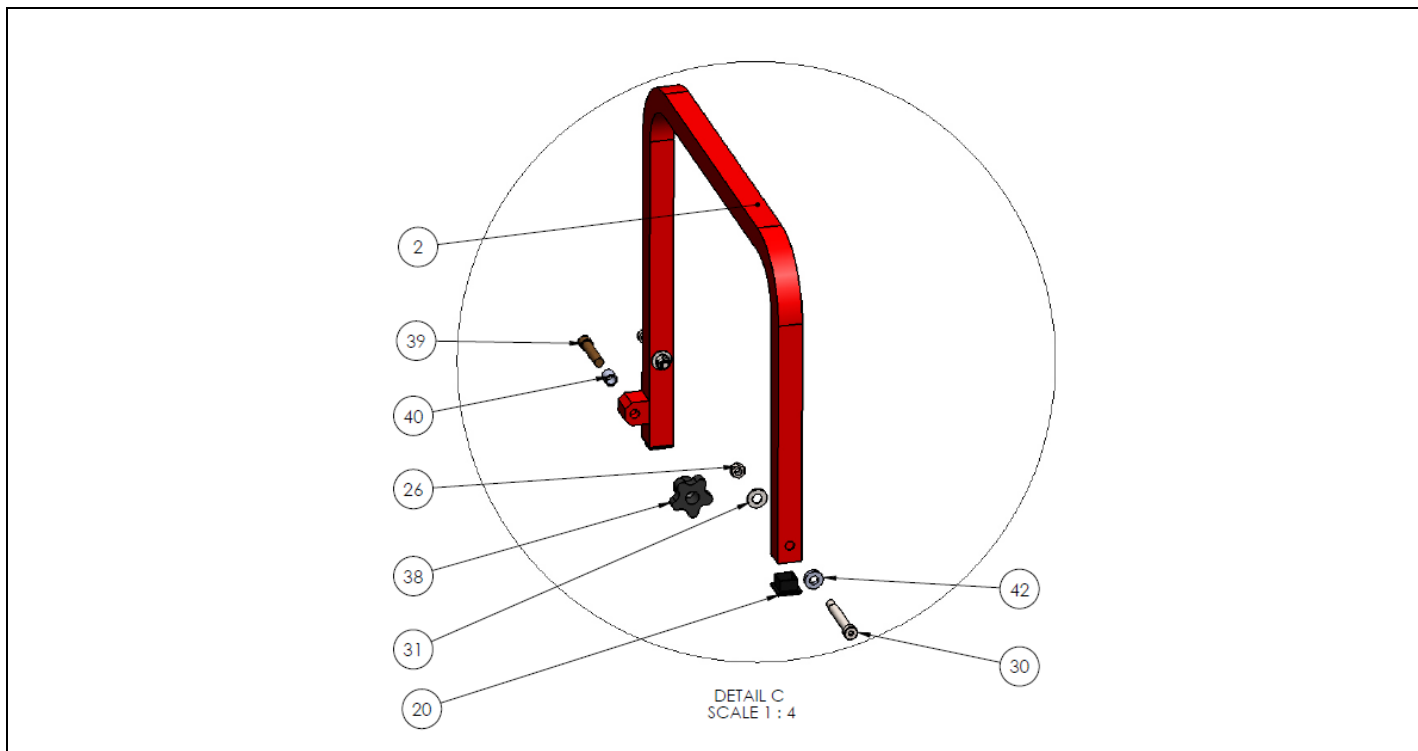

Item	Référence	Désignation	Quantité
38	000 00 67	Bouton étoile	1