

RAMFAN EX420 - ELECTRIQUE



**Certifié CE et AMCA
Conforme NF EN ISO 12100/2011
EN ISO 13857/2008
NF EN 50178/1998**

Le ventilateur RAMFAN EX420 est équipé du système *PowerStream*® qui génère un cône d'air puissant et concentré. Le ventilateur peut donc être éloigné des ouvrants. Le niveau sonore est réduit à l'intérieur du bâtiment et le personnel peut intervenir plus aisément, sans risque de collision avec la machine.

Mobilité

- La large poignée rétractable facilite la manutention et le rangement.
- Léger : 31kg, il est manipulable par un seul homme.
- Les semi-pneumatiques en uréthane de marque Wide-trac roulent aussi bien sur les terrains boueux que les surfaces irrégulières.

0 émission

- Aucun gaz d'échappement
- Plus silencieux qu'un moteur thermique

Résistant

- Turbine construite en polymère pour accroître la résistance des pales.
- Le cadre / châssis est protégé par une peinture epoxy rouge incendie.

Inclinaison

- Vaste plage d'inclinaisons possible : 0 à 20°

Ajustable

- Variateur de vitesse étanche de série

**Garantie : ventilateur 36
mois**

Caractéristiques

Moteur	1,5Hp – 1,1kW
Alimentation	230V – 50Hz – 10A – prise std
Turbine	Diamètre 400mm – 7 pales
Débit à l'air libre	35 115m ³ /h
Débit AMCA	18 690m ³ /h
Poids	31kg
Dimensions (H x l x P)	57 x 44 x 47 cm
Niveau sonore	88dB à 1 mètre / 84dB à 3 mètres

Référence	Désignation
104 00 14	Ventilateur EX420

Accessoires

LOT n°4 : ventilateurs opérationnels

1.2.1

	<p>Gaine renforcée</p> <p>Gaine spiralée de diamètre 400mm, livrée avec son sac de transport. Les gaines se connectent directement à l'EX420. Disponible en deux longueurs : 4,6m et 7,6m</p>
	<p>Brumisateur</p> <p>Collier / brumisateur Performances : 13 litres/heure à 5bar -</p>

Référence	Désignation
117 00 23	Gaine longueur 4,6m avec adaptateur
117 00 24	Gaine longueur 7,6m avec adaptateur
104 00 09	Option brumisateur

Pièces détachées

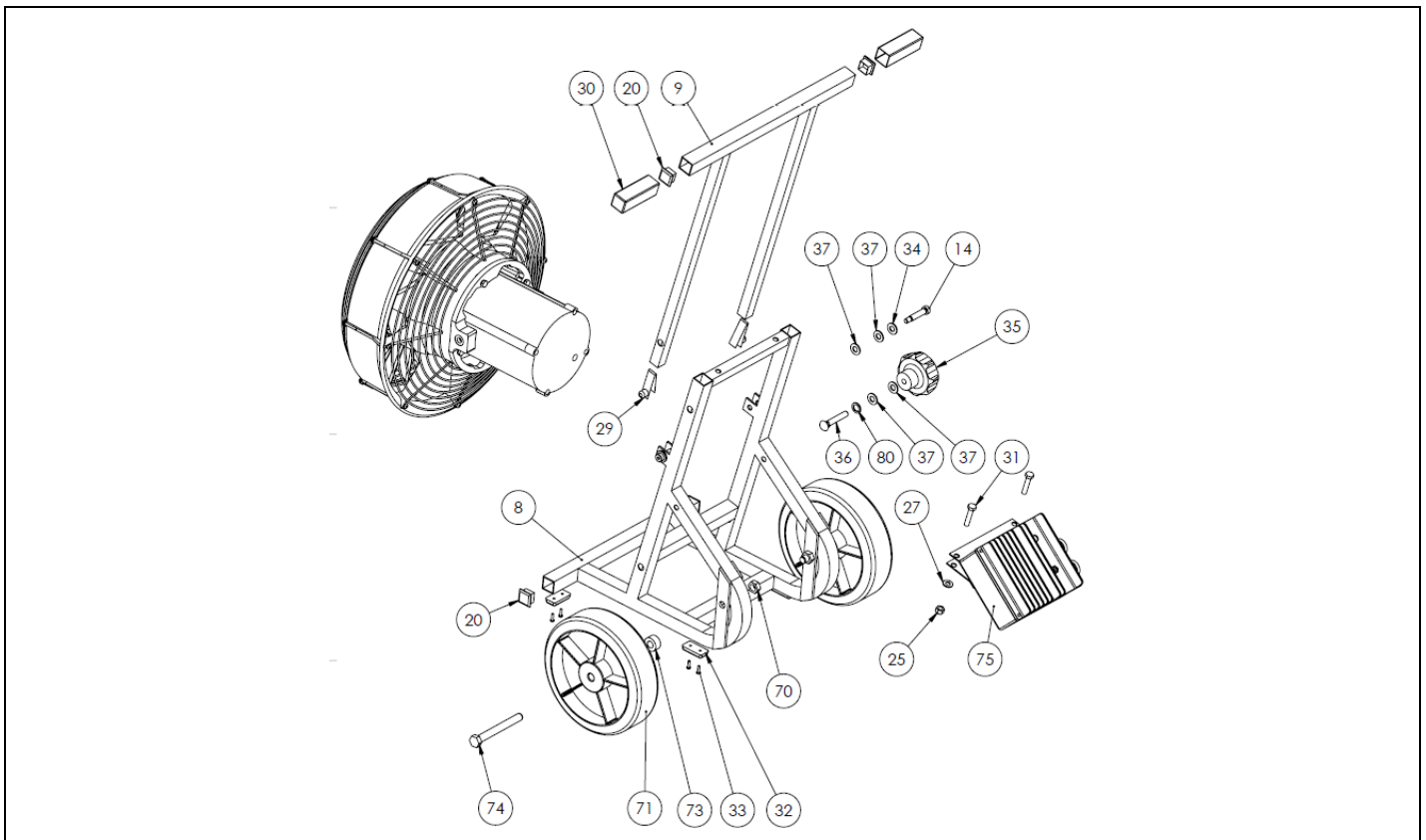

Item	Référence	Désignation	Quantité
32	000 00 40	Pieds caoutchouc	4
1	000 00 41	Moteur	1
9	000 00 48	Poignée	1

LOT n°4 : ventilateurs opérationnels

1.2.1

20	000 00 47	Cache	4
29	000 00 45	Bouton de verrouillage	2
30	000 00 46	Poignée plastique	2
71	000 00 44	Roue	2
75	000 00 42	Boîtier électronique	1

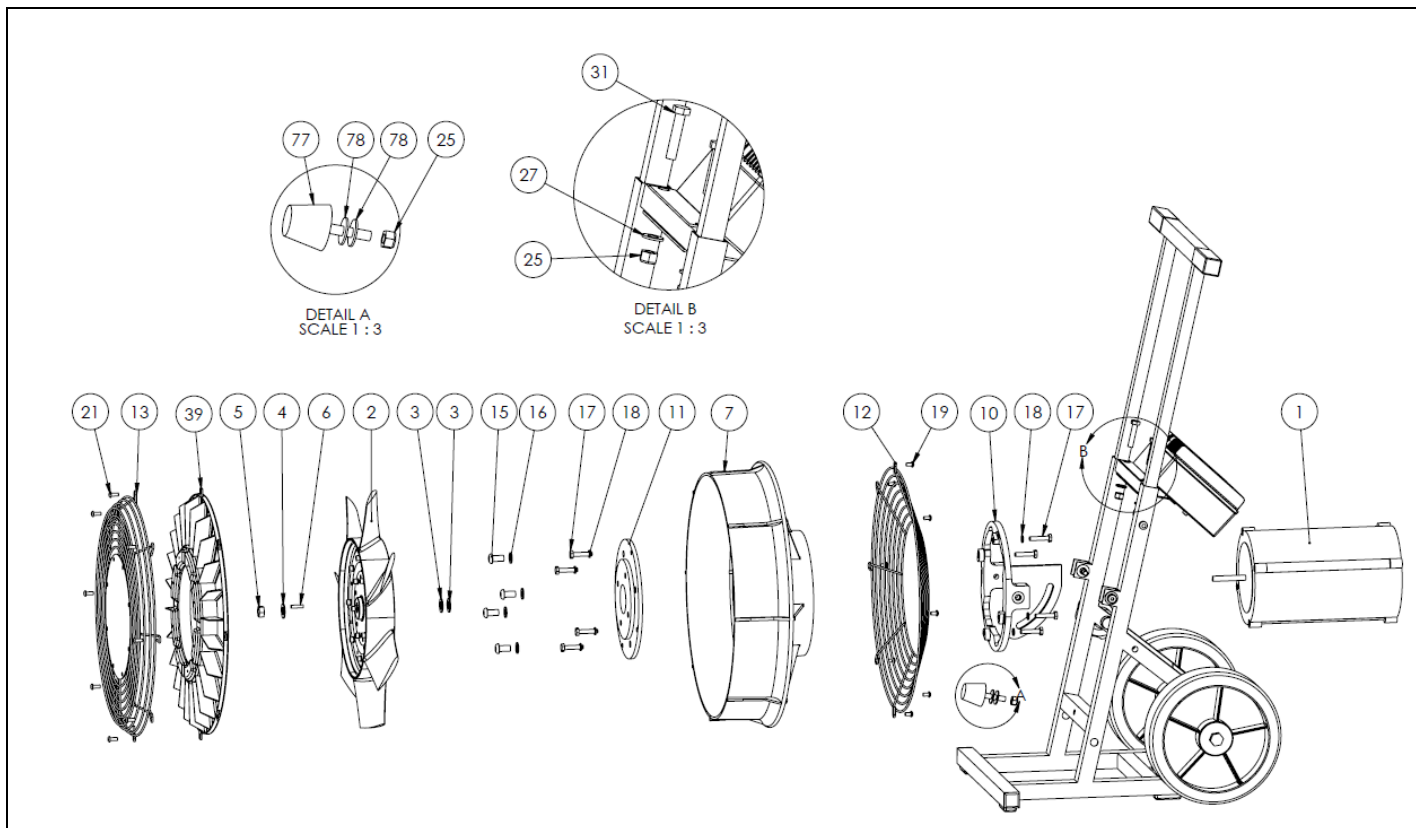

Item	Référence	Désignation	Quantité
7	000 00 43	Coiffe	1