

RAMFAN EX520 - ELECTRIQUE



Certifié CE et AMCA
Conforme NF EN ISO 12100/2011
EN ISO 13857/2008
NF EN 50178/1998

Le ventilateur RAMFAN EX520 est équipé du système *PowerStream*® qui génère un cône d'air puissant et concentré. Le ventilateur peut donc être éloigné des ouvrants. Le niveau sonore est réduit à l'intérieur du bâtiment et le personnel peut intervenir plus aisément, sans risque de collision avec la machine.

Mobilité

- La large poignée rétractable facilite la manutention et le rangement.
- Léger : 32kg, il est manipulable par un seul homme.
- Les semi-pneumatiques en uréthane de marque Wide-trac roulent aussi bien sur les terrains boueux que les surfaces irrégulières.

0 émission

- Aucun gaz d'échappement
- Plus silencieux qu'un moteur thermique

Résistant

- Turbine à 5 pales construite en polymère pour accroître la résistance des pales.
- Le cadre / châssis est protégé par une peinture epoxy rouge incendie.

Inclinaison

- Vaste plage d'inclinaisons possible : 0 à 20°

Ajustable

- Variateur de vitesse étanche de série

Garantie : ventilateur 36 mois

Caractéristiques

Moteur	1,5Hp – 1,1kW
Alimentation	230V – 50Hz – 10A – prise std
Turbine	Diamètre 460mm – 5 pales
Débit à l'air libre	36 053m ³ /h
Débit AMCA	22 702m ³ /h
Poids	32kg
Dimensions (H x l x P)	60 x 53 x 47 cm
Niveau sonore	95dB à 1 mètre / 91dB à 3 mètres

Référence	Désignation
117 00 30	Ventilateur EX520

Accessoires

LOT n°4 : ventilateurs opérationnels

1.2.2



Gaine renforcée

Gaine spiralée de diamètre 400mm, livrée avec son sac de transport. Les gaines se connectent à l'EX520 via un adaptateur fourni. Disponible en deux longueurs : 4,6m et 7,6m



Brumisateur

Brumisateur intégré .
Performances : 7 litres/min à 6,9bar -

Référence	Désignation
114 00 02	Gaine longueur 4,6m avec adaptateur
114 00 03	Gaine longueur 7,6m avec adaptateur
104 00 07	Option brumisateur

Pièces détachées

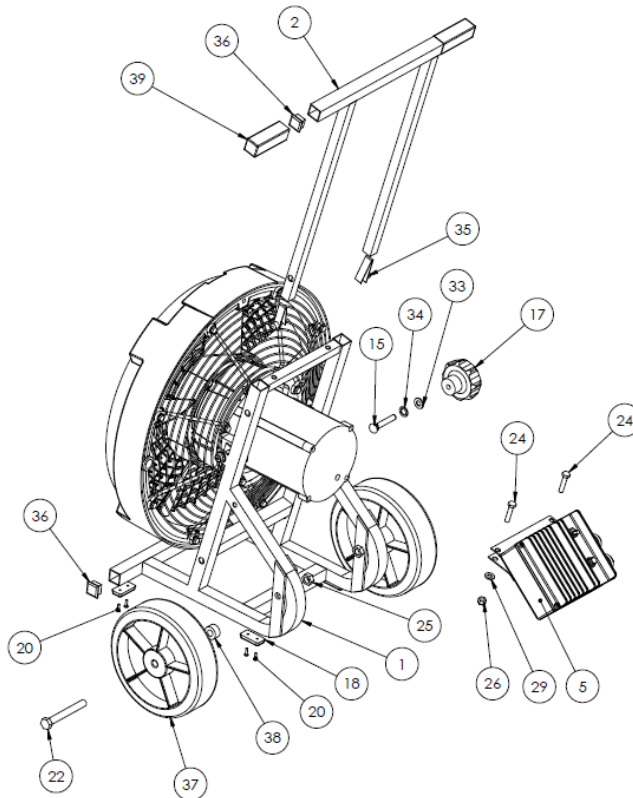

Item	Référence	Désignation	Quantité
18	000 00 02	Patin caoutchouc	4
37	000 00 04	Roue	2
5	000 00 11	Variateur	1
35	000 00 52	Bouton de verrouillage	2
39	000 00 53	Poignée plastique	2

LOT n°4 : ventilateurs opérationnels

1.2.2

36	000 00 54	Cache	4
----	-----------	-------	---

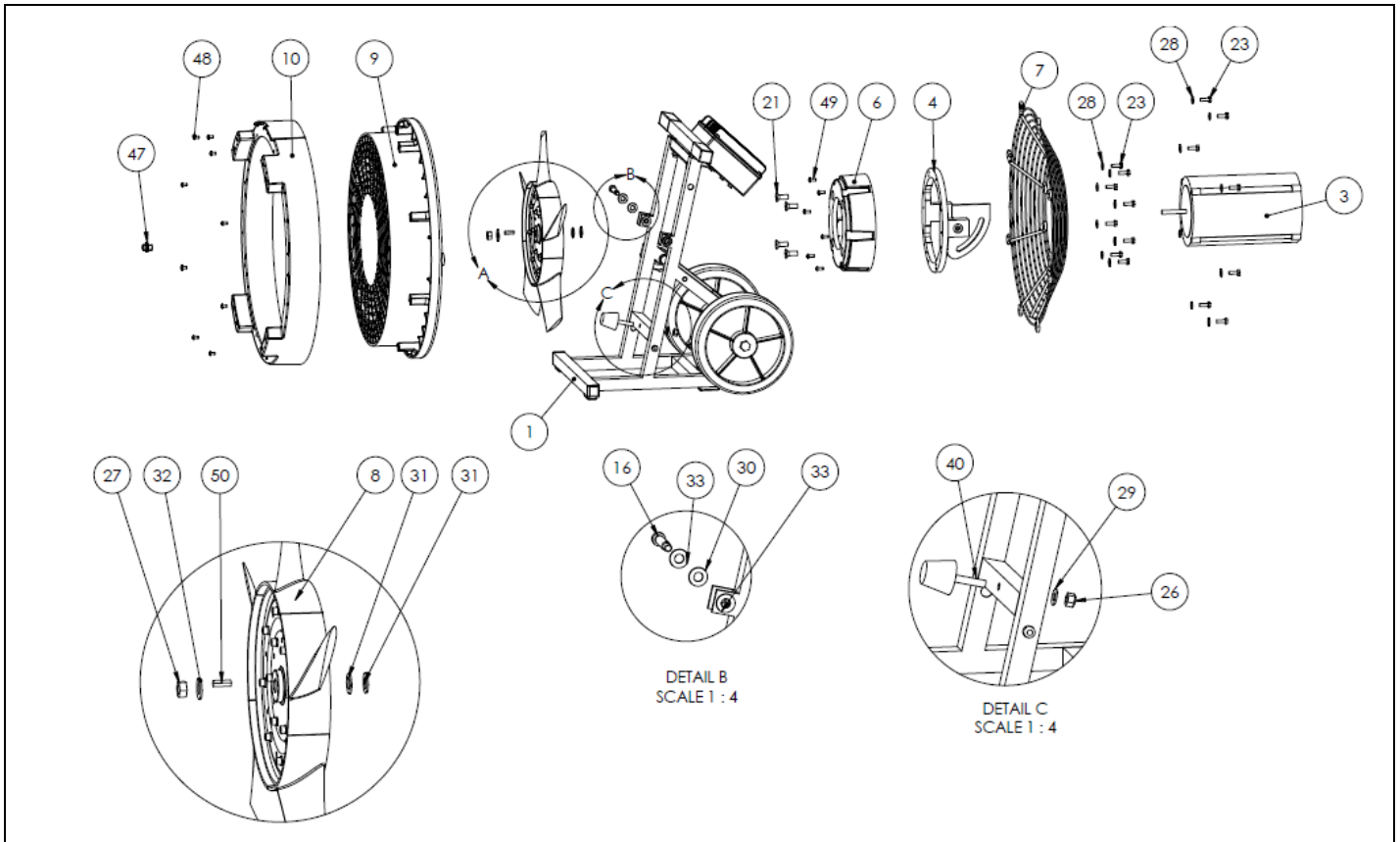

Item	Référence	Désignation	Quantité
3	000 00 10	Moteur	1
8	000 00 51	Turbine 5 pales	1
9	000 00 49	Cartier de turbine	1
10	000 00 50	Coiffe	1